

26901~

軸径(シャンク)

軸径 $\phi 3.0$ 軸径 $\phi 6.0$



超硬ルーターカッター

Fiberglass Router Cutter

- 厳選された超硬材を高度のカッティング技術により、刃付けをしています。
- 厳しい品質管理により生産された高精度高品質のソリッドカーバイトです。



FRPやプリント基盤(エポキシ系樹脂)のルーティング加工やドリリング加工に最適です。

<特長>

- ガラス繊維入り強化プラスチック(GFRP)や、サーキットボードその他硬度の高い樹脂類の切削加工に適しています。
- 非金属材料の切削加工にも適しています。

~26915

ナカニシ適用機器



軸径 $\phi 3.0$

軸径 $\phi 3.0$ 1本入 Diamond Cut ダイヤモンド

$\sim 80,000 \text{ min}^{-1}$ $\sim 70,000 \text{ min}^{-1}$ $\sim 50,000 \text{ min}^{-1}$

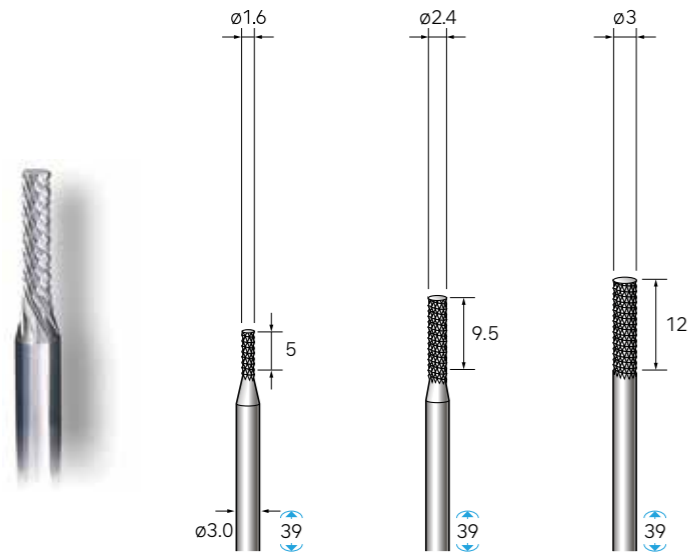

26901 ¥3,400 26902 ¥3,400 26903 ¥2,600

軸径 $\phi 6.0$

軸径 $\phi 6.0$ 1本入 Diamond Cut ダイヤモンド

$\sim 50,000 \text{ min}^{-1}$ $\sim 25,000 \text{ min}^{-1}$

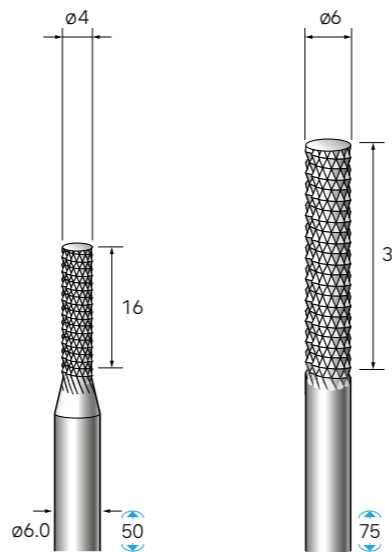

26904 ¥4,300 26905 ¥5,900

軸径 $\phi 3.0$

軸径 $\phi 3.0$ 1本入 Diamond Cut (ドリルエンド付) ダイヤモンド

$\sim 80,000 \text{ min}^{-1}$ $\sim 70,000 \text{ min}^{-1}$ $\sim 50,000 \text{ min}^{-1}$

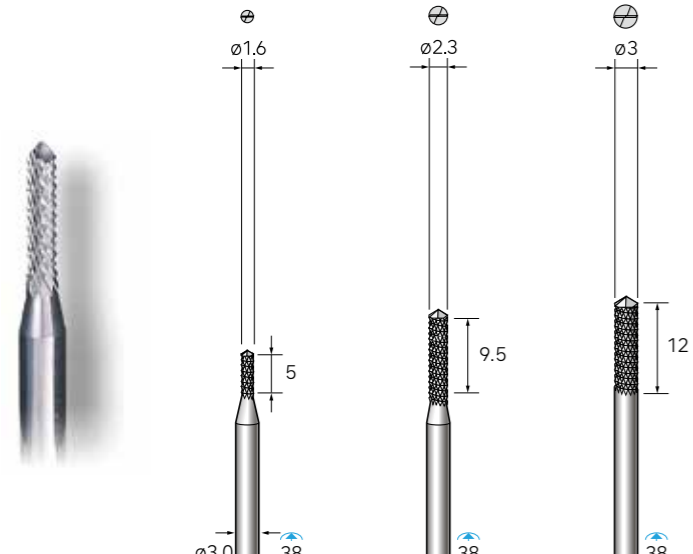

26911 ¥3,100 26912 ¥3,100 26913 ¥3,100

軸径 $\phi 6.0$

軸径 $\phi 6.0$ 1本入 Diamond Cut (ドリルエンド付) ダイヤモンド

$\sim 50,000 \text{ min}^{-1}$ $\sim 25,000 \text{ min}^{-1}$

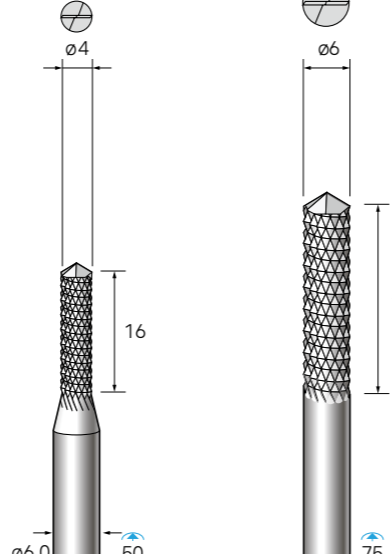

26914 ¥5,100 26915 ¥7,000